

HARMONY

Version: 3.1



Specifications produit

Informations électrique					
Réf. Produits	HAR-500	HAR-750	HAR-1000	HAR-1200	HAR-1500
Puissances conso. (±5%)	500W	750W	1000W	1200W	1500W
Réf. Driver	MOSO / INVENTRONIC				
Courant d'entrée (Voltage)	100-277 / 277-480 VAC, 50Hz/60Hz				
Facteur de Puissance (PF)	>0.95				
Protection surtension	10kV / 20kV				
Courant Driver	Courant Constant (CC)				
Option de Contrôle	Non Dimmable 0-10V Dimmable - DALI2 / D4i / DMX				

Informations Optique					
Réf. LED	Osram				
Flux Lumineux (±10%)	70 000lm	105 000lm	140 000lm	168 000lm	210 000lm
Efficacité LED (5000K Ra70)	140				
Température de Couleur (CCT)	5800K (4000K-5000K optional)				
Index Rendu Couleur (IRC)	Ra70 (Ra80 optional)				
Flux d'optique	Asymmetric: NB-P55 / VWB-P55 / WB-P30 / 20°40°-P10 / 25°x 105° Symmetric: NEMA 1 (12°) / NEMA 1 (15°) / NEMA 2 (25°) / NEMA 4 (50°)				
UGR level					

Description

Notre luminaire HARMONY est forgé à froid cela crée une résistance aux chocs thermique plus élevée et une intégrité structurelle importante avec une qualité supérieure pour sa dissipation thermique.
Driver INVENTRONICS de classe mondiale avec un cycle de vie nominal moyen > 76 000 heures.
Ultra-uniformité, faible éblouissement et faible déversement de l'effet de lumière pour l'application d'éclairage de terrain de sport.

Principales caractéristiques

- 500W-600W-750W-1000W-1200W-1500W-1800W
- Efficacité lumineuse : 140 lm/w
- Pack complet de lumens de 70 000 lm à 252 000 lm
- Étanchéité IP66 et résistance aux chocs IK08
- Protection contre les surtensions 10 KV / 20KV
- Optique symétrique et asymétrique
- Protection contre la corrosion type peinture C4
- Peinture classé AKZONOBEL

Applications

- Places de parking
- Sports de plein air
- Stade multi-sports
- Circuit de courses
- Sports récréatifs (terrains de tennis, terrains de basket...)
- Eclairage de panneaux d'affichage publicitaire
- Centre d'exposition

Dimensions et montage

Dimensions produit	648x543x243mm	647x547x370mm
Poids du produit	10.84kgs Driver 7.56kgs	19.08kgs / Driver 7.56kgs
Dimensions de l'emballage	*	*
Poids du colis	19.35±0.3 kg	26.64kg±0.3kg
Installation	Potence de fixation sur platine ou centrale	
Matières du produit	Aluminum AL1070 Lentilles d'Optique en Polycarbonate + verre	
Finition du produit	Peinture poudre C4 Marine	
Couleur de finition	Gris (RAL9006) AKZONOBEL	
EPA / SCx	Front 0.14m ² (1.55ft ²) Side 0.08m ² (0.81ft ²)	Front 0.30m ² (3.23ft ²) Side 0.09m ² (1.02ft ²)
Résistance au Chocs (IK)	IK08	
Indice de protection (IP)	IP66	

Durée de vie et garantie

Température de Travail	-40°C to + 50°C
Durée de vie (LED) @Ta=25°C	76 000hrs-L70B50 TM21
Garantie produit	5 Ans

Installations

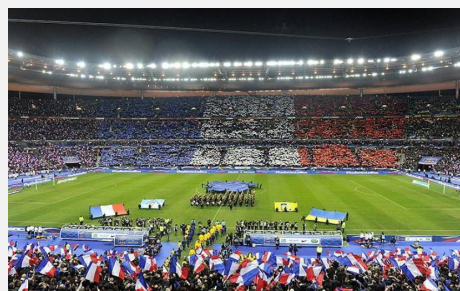

HARMONY

Photométries

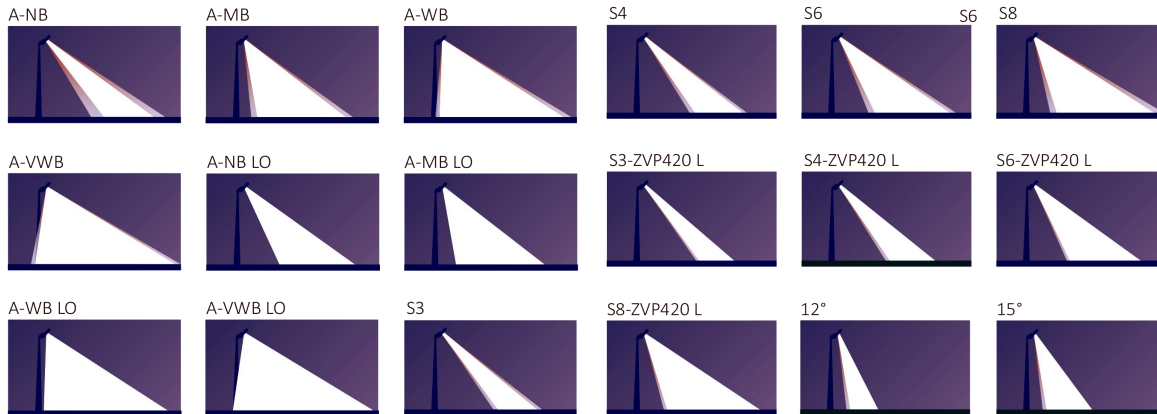

Modes de Fixation



Dimensions

Unit:mm

HAR-500W/600W

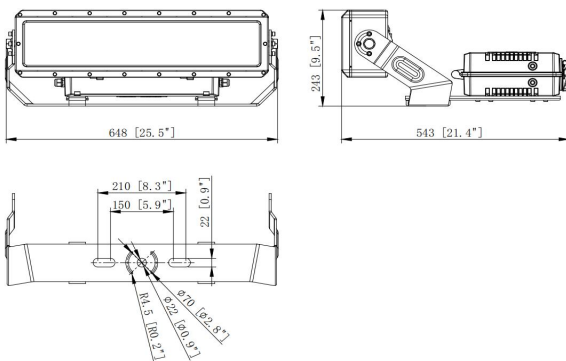

HAR-750W/1000W/1200W

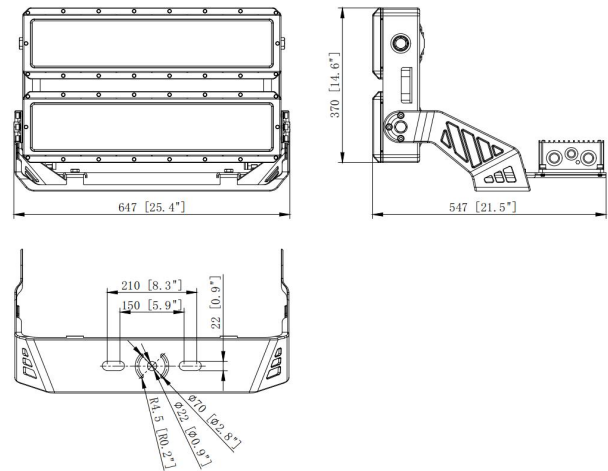

HAR-1500W/1800W

